

### M3B 系列

37.1 ml/rev, 210 bar

型號說明 ..... 例：M3B-036-1N00-B101

1. **M3B-036-1N00-B101** ..... 系列號

	標準
外泄	M3B
內泄	M3B1

2. **M3B-036-1N00-B101** ..... 排量

M3B	
009	9.2 ml/rev
012	12.3 ml/rev
018	18.5 ml/rev
027	27.8 ml/rev
036	37.1 ml/rev

3. **M3B-036-1N00-B101** ..... 軸

4. **M3B-036-1N00-B101** ..... 轉向

雙向	N
----	---

5. **M3B-036-1N00-B101** ..... 油口

A & B 油口：反面	00
A & B 油口：同一面 (如上圖所示)	01

6. **M3B-036-1N00-B101** ..... 設計號

7. **M3B-036-1N00-B101** ..... 密封等級

丁晴橡膠：礦物油	1
氟橡膠：礦物油及防火油液	5

8. **M3B-036-1N00-B101** ..... 油口連接

A & B 油口	螺紋		SAE 4 螺栓 UNC 螺紋
	SAE	BSPP	
泄漏	00	-	-
	BSPP	02	01

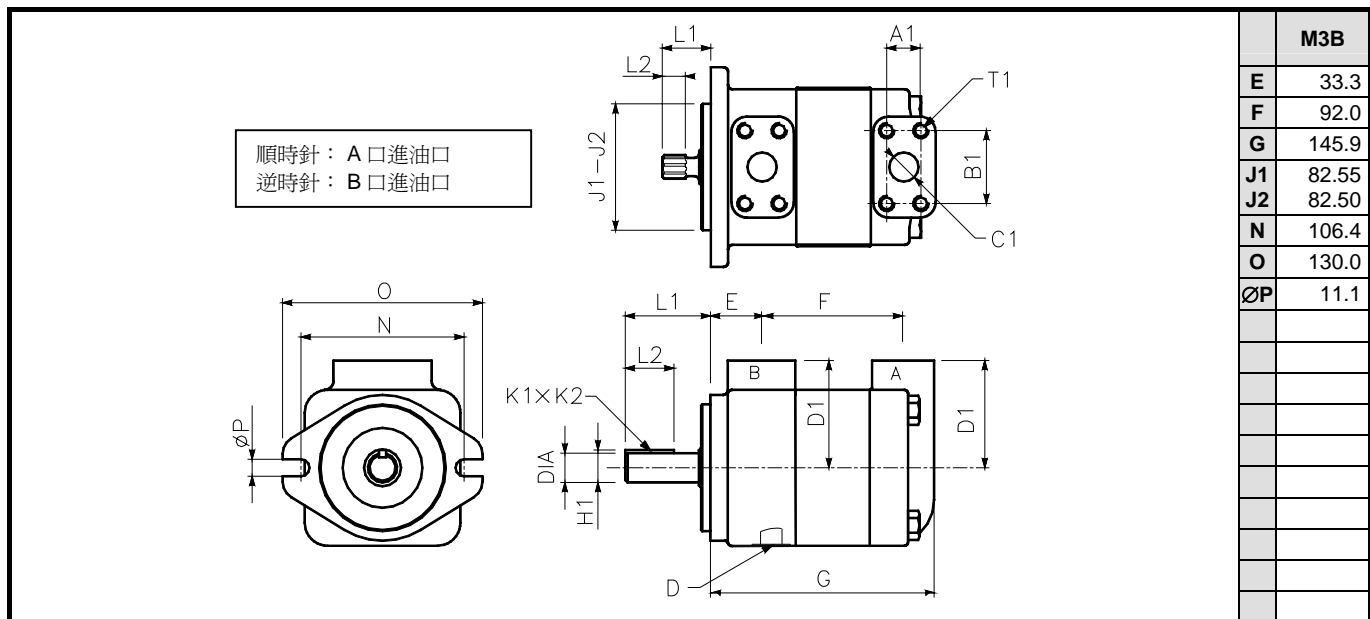

軸		安裝尺寸 (mm)				
		L1	L2	直徑	K1 x K2	H1
1	平鍵 無 SAE (Ø22.2)	55.6	31.7	19.050 - 19.000	4.76 x 4.71	21.12
3	花鍵 SAE-A	31.5	14.9	Class 1 - J498b 16/32 d.p. - 9 牙		
4	花鍵 SAE-B	44.7	25.5	Class 1 - J498b 16/32 d.p. - 13 牙		

油口	A & B							泄漏油口	
	SAE 4 螺栓法蘭油口 備選 01				螺紋油口			SAE	BSPP
	A1	B1	C1	D1	T1 螺紋	備選 00 (SAE)	備選 02 (BSPP)		
安裝尺寸 (mm)	22.2	47.6	19.0	69.8	<sup>3</sup> / <sub>8</sub> " 16 UNC x 19.0	1 <sup>1</sup> / <sub>16</sub> " UNF x 19.0	<sup>3</sup> / <sub>4</sub> " x 19.0	<sup>9</sup> / <sub>16</sub> " 18 UNF	<sup>3</sup> / <sub>8</sub> "